

INLINE® HALTERUNG FÜR SPLIT KLIMAANLAGE AUSSENGERÄT ODER WÄRMEPUMPE, WANDKONSOLE, WEISS



Entdecken Sie unsere robuste Wandhalterung für Split Klimaanlage - die ideale Lösung für eine sichere und langlebige Wandmontage von Außen-Klimageräten und kleinen Wärmepumpen durch die hochbelastbare Stahlkonstruktion und der pulverbeschichteten Oberfläche. Die verstellbare Breite und hohe Gewichtskapazität von bis zu 140 kg bieten maximale Flexibilität und Stabilität. Die Anti-Vibrations-Pads minimieren Geräusche und Vibrationen, während die integrierte Wasserwaage eine einfache Ausrichtung der Klimaanlage ermöglicht.



- Universelle Wandhalterung für Klimageräte
- Robuste Konstruktion und pulverbeschichtete Oberfläche sorgen für eine solide und langlebige Funktion
- Hochbelastbare Stahlkonstruktion
- Breite verstellbar: Bestimmt für die Montage von ein- und mehrteiligen Außen-Klimaanlagen und Wärmepumpen
- Anti-Vibrations-Pads: Minimieren die Vibrationen und Geräusche des Geräts
- Integrierte Wasserwaage: Zur Ausrichtung bei der Montage
- Gewichtskapazität: 140kg max.
- Abmessungen (BxHxT): 775x365x400mm
- Farbe: Weiß

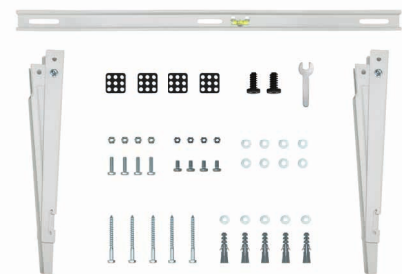
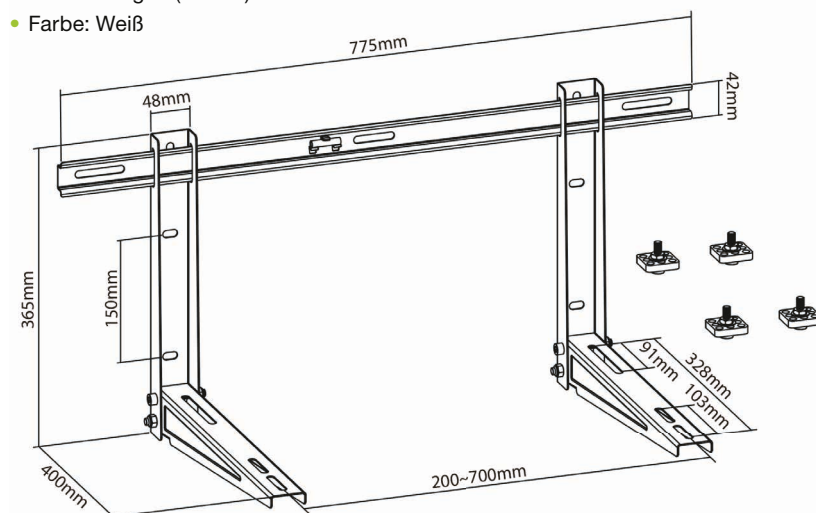

EAN: 4043718315734
ART.-NR.: 59998A