



## INLINE® SAS ANSCHLUSSKABEL

### Mini-SAS SFF-8087 an 4x SATA, 1:1, OCR

SAS Anschlusskabel, Mini SAS SFF8087 (36pin) an 4x SATA, „Crossover“-Belegung (forward breakout, OCF), zum Anschließen von Laufwerken oder Backplanes an Host-Controller mit einem SFF8087 Anschluss.

 Bitte beachten Sie die Belegung dieses Kabels! Je nach Gegebenheit bei den vorhandenen Geräten benötigen Sie stattdessen eines der Kabel 27620 oder 27620A mit „gerader“ 1:1-Belegung (reverse, OCR). Bitte informieren Sie sich dementsprechend im Vorfeld bei den jeweiligen Geräteherstellern. Nur bei Verwendung der richtigen Belegung wird eine funktionierende Verbindung hergestellt. (Normale Verwendung: SAS Controller --> SATA Laufwerke == forward breakout // SATA Controller --> SAS Backplane == reverse breakout)

Art. Nr.	Länge	EAN
27610C	0,50 m	4043718251827
27610	0,75 m	4043718113613
27610A	1 m	4043718288120

Technische Daten	
Artikel Breite:	2 cm
Artikel Höhe:	1,3 cm
Hersteller:	InLine®
Seite A:	Mini SAS SFF-8087 Stecker
Seite B:	SATA Stecker (4x)
Signal:	Daten
Typ:	Mini SAS
UL:	Nein
Variante:	Crossover
Verpackungsart:	ESD-Bag ohne Eurolochung

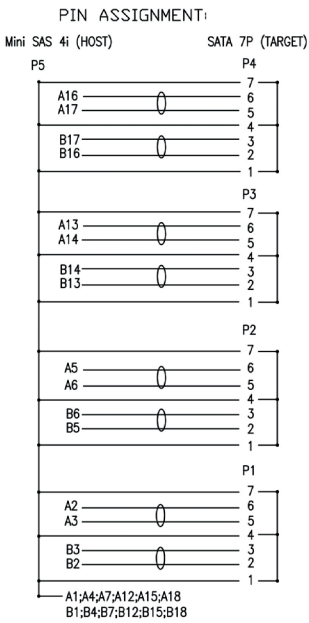
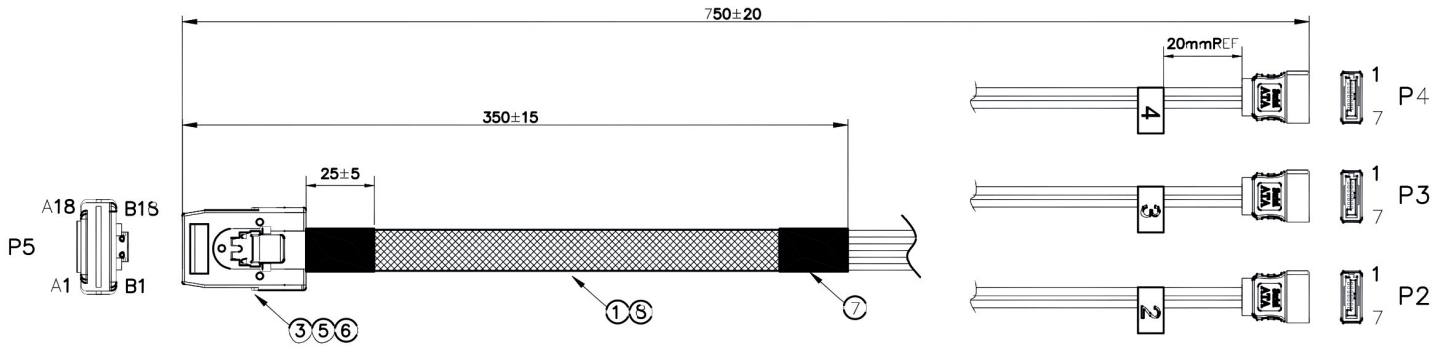

9	LABEL	LABEL PRINT P1 & P2 & P3 & P4
8	WOVEN SLEEVE	WOVEN SLEEVING TUBE BLACK
7	H.S.T	HEAT SHRINK TUBE BLACK ID: 9.5mm
6	PE	PE LOW DENSITY
5	PBT	PBT BLACK
4	PVC	PVC 45% BLACK UL94V-0
3	CONN 1	MINI SAS 4i PLUG CONTACT: G/F W/LATCH W/PCB
2	CONN 2	SATA 7P RECEPTACLE BLACK CONTACT: G/F
1	CABLE 1	(30AWG*2C+2D)*2 5.8*1.85mm RED L=725mm
NO.	PART NAME	SPEC DESCRIPTION

27610A

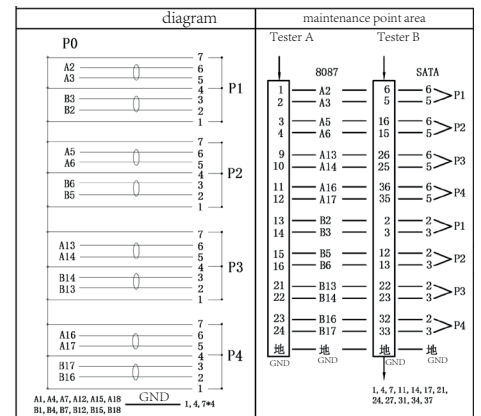
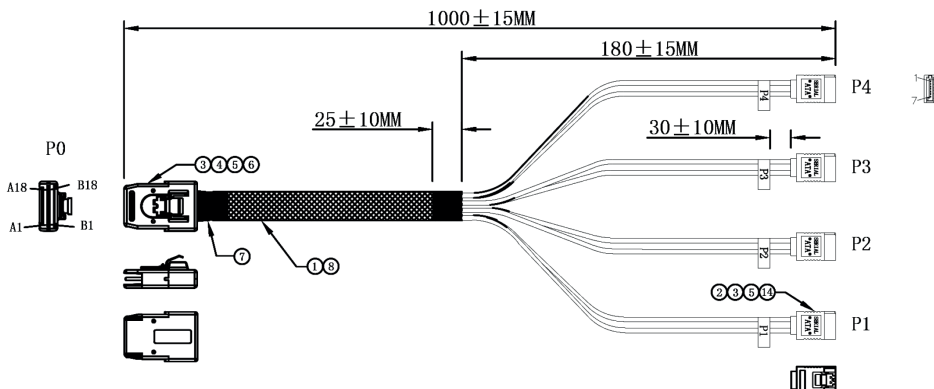

cable cutting requirement

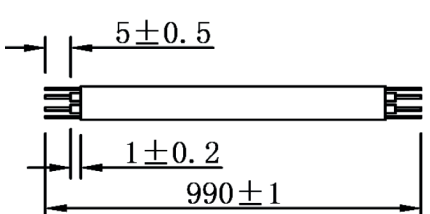

- Electrical characteristics:
- 100% OPEN & SHORT TESTING
  - WITH STANDING VOLTAGE:DC 300V 0.01Sec
  - INSULATION RESISTANCE:10M Ohm(Min)
  - CONDUCTIVE RESISTANCE: 2Ohm(Max)
  - Characteristic impedance 100ohms

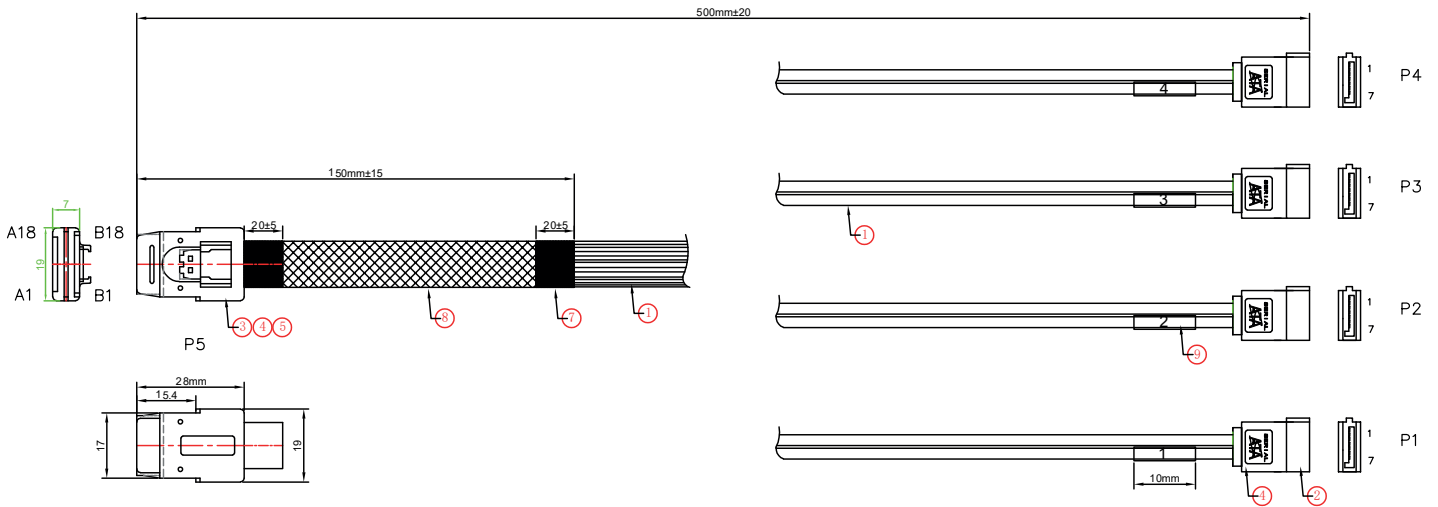

SAS8087

SATA 7P x4

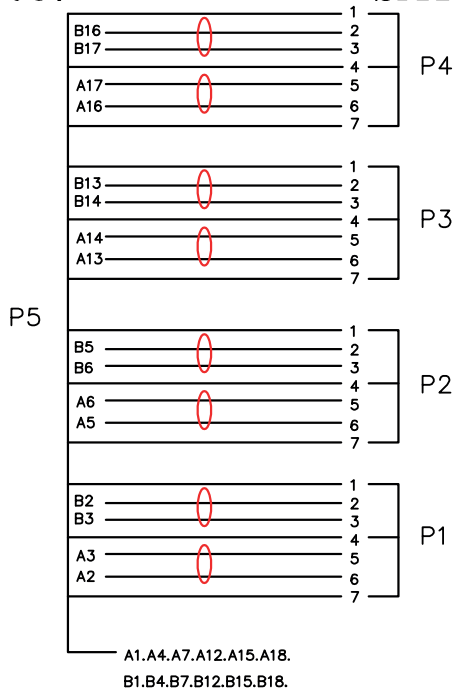

9	LABEL PRINT (P1 P2 P3 P4)
8	WOVEN SLEEVING TUBE BLACK
7	HEAT SHRINK TUBE BLACK ID:9.5mm
6	PE LOW DENSITY
5	PBT BLACK
4	PVC 45P BLACK UL94V-0
3	MINI SAS 8087 CONNECTOR
2	SATA 7P RECEPTACLE BLACK CONNECTOR
1	CABLE (30awg+2C+2D)*2 5.8*1.85mm RED L=525mm

Bei weiteren Fragen wenden Sie sich bitte an [marketing@inline-info.com](mailto:marketing@inline-info.com)

[www.inline-info.com](http://www.inline-info.com)

Disclaimer

InLine® ist eine Marke der INTOS ELECTRONIC AG | Siemensstraße 11 | D-35394 Gießen

Dokumentation © 2025 INTOS ELECTRONIC AG

Alle Rechte vorbehalten. Ohne schriftliche Zustimmung des Herausgebers darf dieses Dokument auch nicht auszugsweise in irgendeiner Form reproduziert werden oder unter Verwendung elektronischer, mechanischer oder chemischer Verfahren vervielfältigt oder verarbeitet werden.

Es ist möglich, dass das vorliegende Dokument noch drucktechnische Mängel oder Druckfehler aufweist. Die Angaben in diesem Dokument werden jedoch regelmäßig überprüft und Korrekturen in der nächsten Ausgabe vorgenommen. Für Fehler technischer oder drucktechnischer Art und ihre Folgen übernehmen wir keine Haftung. Alle Warenzeichen und Schutzrechte werden anerkannt. Änderungen im Sinne des technischen Fortschritts können ohne Vorankündigung vorgenommen werden. Unsere Produkte, einschließlich der Verpackung, sind kein Spielzeug, sie könnten kleine Teile und scharfe Objekte enthalten. Bitte von Kindern fernhalten.