

INLINE® SATA STROMADAPTERKABEL

SATA Stecker / Buchse, an 2x SATA Stecker + 5,25 Stecker

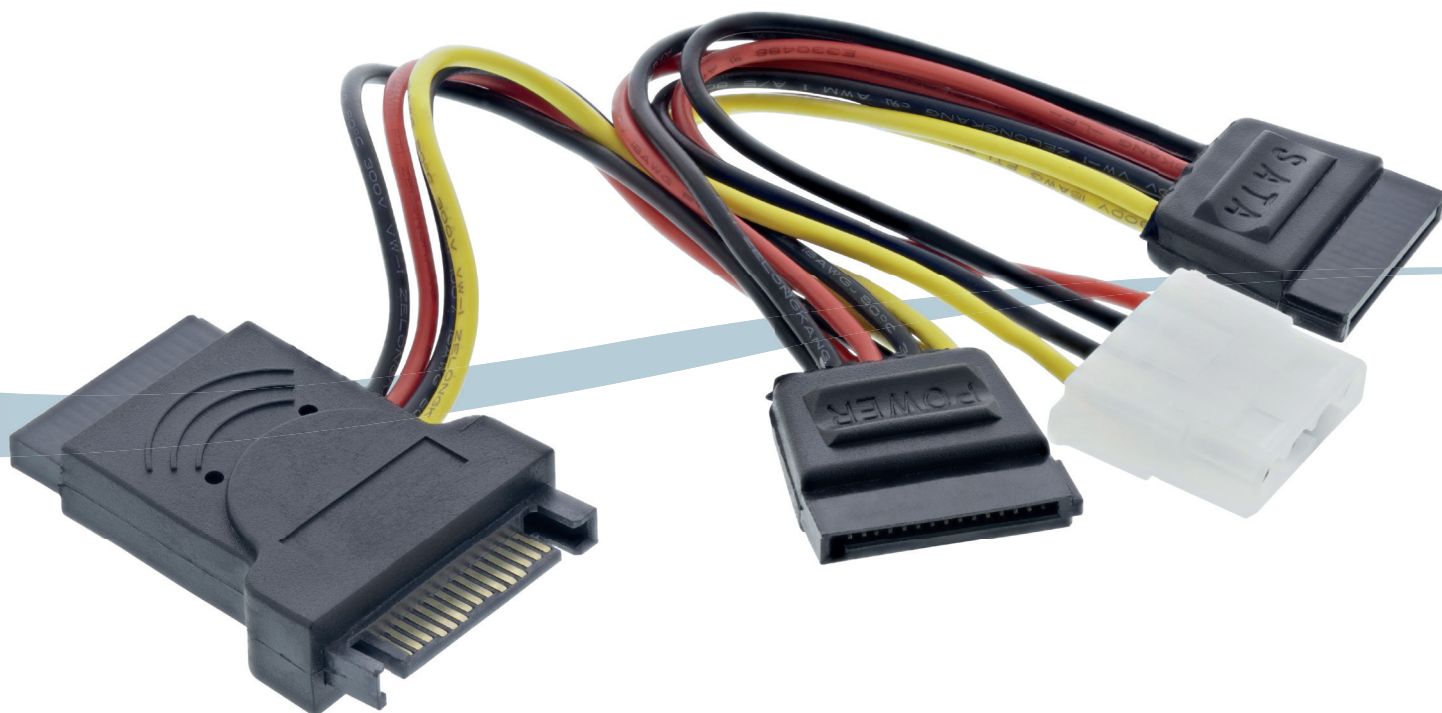

InLine® SATA Stromadapterkabel, SATA Stecker / Buchse, an 2x SATA Stecker + 5,25 Stecker
Web Logo 1

Stromanschlusskabel für SATA und IDE Festplatten und Laufwerke an Netzteil mit SATA Stromstecker

- SATA Strombuchse und -stecker an 2x SATA Stromstecker und 1x 5,25" Stromstecker
- AWG 18 Litzen
- Länge ca. 3x0,15m



Technische Daten

Farbe:	Mehrfarbig
Hersteller:	InLine®
Hersteller-Nr.:	29682
Länge:	0,15 m
Seite A:	SATA Stecker + 5,25" Stecker
Seite B:	SATA Stecker/Buchse
Signal:	Strom
UL:	Nein
Variante:	AWG 18 Litzen
Verpackungsart:	InLine® Tüte 20101A

Art. Nr.	Länge	EAN
29682	0,15 m	4043718112500

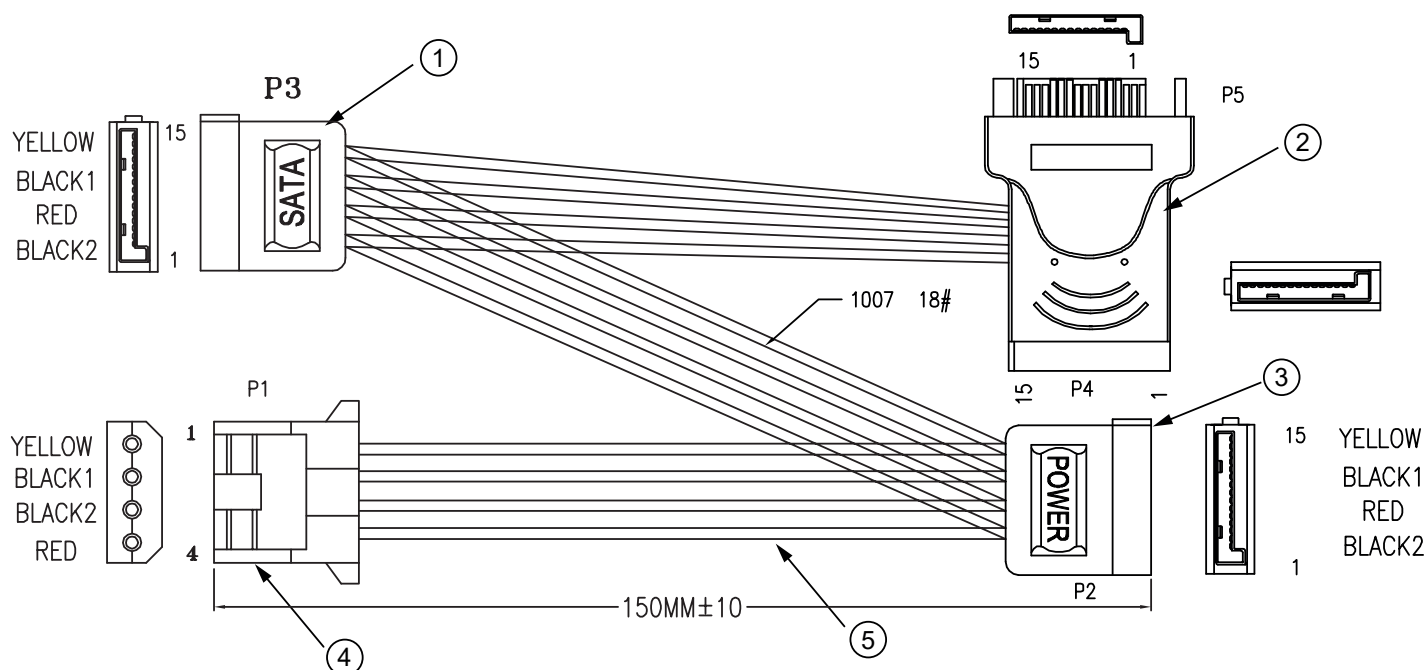

⑤	CABLE	UL1007 18#(41*0.16TC)
④	CONNECTOR	5,25" MALE
③	CONNECTOR	SATA 15P MALE
②	CONNECTOR	SATA POWER SOCKET
①	CONNECTOR	SATA 15P MALE
No.	PART NAME	DESCRIPTION

P1	P2	P3	P4	P5
4 — RED —	7-9 — RED —	7-9 — RED —	7-9 —	7-9
3 — BLACK1 —	4-6 — BLACK1 —	4-6 — BLACK1 —	4-6 —	4-6
2 — BLACK2 —	10-12 — BLACK2 —	10-12 — BLACK2 —	10-12 —	10-12
1 — YELLOW —	13-15 — YELLOW —	13-15 — YELLOW —	13-15 —	13-15

Bei weiteren Fragen wenden Sie sich bitte an marketing@inline-info.com

www.inline-info.com

Disclaimer

InLine® ist eine Marke der INTOS ELECTRONIC AG | Siemensstraße 11 | D-35394 Gießen

Dokumentation © 2025 INTOS ELECTRONIC AG

Alle Rechte vorbehalten. Ohne schriftliche Zustimmung des Herausgebers darf dieses Dokument auch nicht auszugsweise in irgendeiner Form reproduziert werden oder unter Verwendung elektronischer, mechanischer oder chemischer Verfahren vervielfältigt oder verarbeitet werden.

Es ist möglich, dass das vorliegende Dokument noch drucktechnische Mängel oder Druckfehler aufweist. Die Angaben in diesem Dokument werden jedoch regelmäßig überprüft und Korrekturen in der nächsten Ausgabe vorgenommen. Für Fehler technischer oder drucktechnischer Art und ihre Folgen übernehmen wir keine Haftung. Alle Warenzeichen und Schutzrechte werden anerkannt. Änderungen im Sinne des technischen Fortschritts können ohne Vorankündigung vorgenommen werden. Unsere Produkte, einschließlich der Verpackung, sind kein Spielzeug, sie könnten kleine Teile und scharfe Objekte enthalten. Bitte von Kindern fernhalten.