

INLINE® WANDHALTERUNG FÜR TFT BIS 68CM (27"), MAX. 15KG, 2-TEILIGER ARM

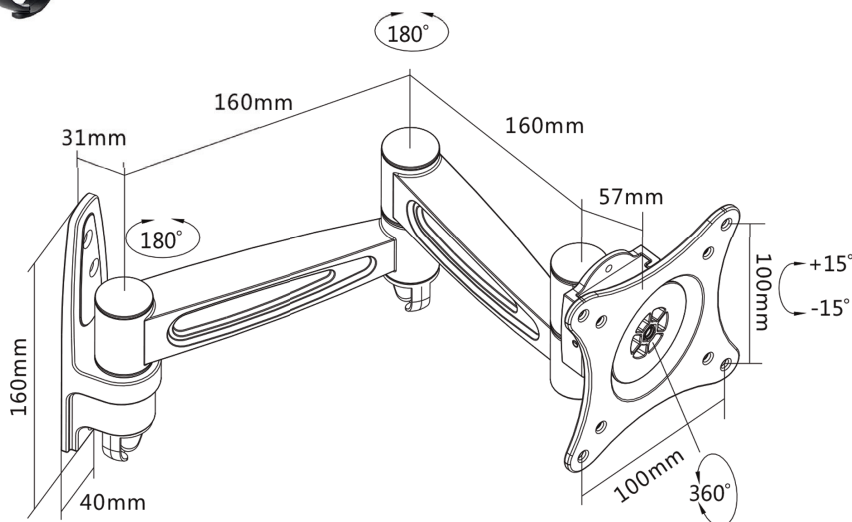

www.tuv.com
ID 1111237995



- Aluminium-Wandhalterung, beweglich
- Diebstahlsicherung: Für zusätzliche Sicherheit gegen ungewolltes Entfernen (ein optionales Vorhängeschloss ist erforderlich)
- Einfache Montage mit 3 Schrauben an der Wand
- Schwenkbare Arme bieten maximale Betrachtungsflexibilität
- 360° drehbare VESA-Platte für mehr Seherlebnis
- Einschiebbare VESA-Platte für schnelles Anbringen und Abnehmen
- Kabelmanagement: verbirgt elegant alle Kabel, die an das Display angeschlossen sind
- Passend für Bildschirmgröße 13" bis 27"
- VESA-kompatibel 75x75, 100x100
- Gewichtskapazität 15kg
- Wandabstand 88 bis 408mm
- Neigungsbereich +15° bis -15°
- Schwenkbereich +90° bis -90°
- Bildschirmdrehung +180° bis -180°



EAN: 4043718299898
ART.-NR.: 23105D