

INLINE® WANDHALTERUNG

für Flachbildschirme, 33-69cm (13-27“), max. 30kg



- **Extraflache Montage:** Die Wandhalterung ermöglicht eine feste Displayinstallation mit nur 15mm Wandabstand für eine besonders dezente Integration.
- **Hohe Kompatibilität:** Unterstützt VESA 50x50, 75x75 und 100x100mm und eignet sich für zahlreiche Displays im Bereich von 13-27 Zoll.
- **Sichere Befestigung:** Integrierte Sicherungsschrauben schützen zuverlässig vor unbeabsichtigtem Herausnehmen des Displays.
- **Einfache Installation:** Das durchdachte Einhaxsystem erlaubt eine schnelle und effiziente Montage an der Wand.
- **Hohe Belastbarkeit:** Die stabile Konstruktion ist für Displays mit einem Gewicht von bis zu 30kg ausgelegt.

Die InLine Wandhalterung für Displays wurde für eine feste und platzsparende Wandmontage konzipiert. Durch den sehr geringen Wandabstand von nur 15 mm eignet sich die Halterung ideal für Installationen, bei denen eine dezente Optik und eine dauerhafte Positionierung im Vordergrund stehen. Dank der Unterstützung der VESA-Standards 50x50, 75x75 und 100x100 mm ist die Wandhalterung mit einer Vielzahl gängiger Displays im Format von 13-27 Zoll kompatibel. Die Montage erfolgt über ein einfaches Einhaxsystem, das eine schnelle Installation ermöglicht und den Montageaufwand reduziert. Zur zusätzlichen Sicherheit ist die Wandhalterung mit Sicherungsschrauben ausgestattet. Das mitgelieferte Montagematerial erleichtert die Installation. Die robuste Konstruktion erlaubt den Einsatz von Displays mit einem Gewicht von bis zu 30 kg.

- Wandmontage
- Feste Ausführung ohne Neige- oder Schwenkfunktion
- Farbe: schwarz
- Befestigungsmaterial im Lieferumfang enthalten



Technische Daten	
Belastung (max.):	30kg
GS-geprüft:	Nein
Geeignet für:	Displays von 33cm (13") bis 68cm (27")
Kabelmanagement:	Nein
Monitorarm:	Nein
Neigbar:	Nein
Schwenkbar:	Nein
Sicherheitsschloss-System:	Nein
Typ:	Wandhalterung für Displays
VESA:	50x50 / 75x75 / 100x100mm
Wandabstand:	1,5cm

Art. Nr.	Farbe	EAN
23114A	schwarz	4043718172061

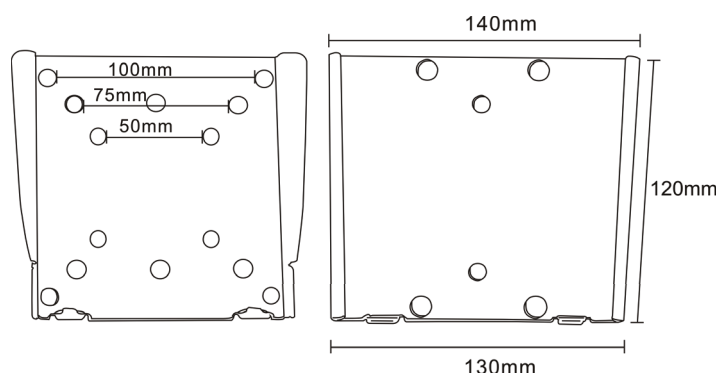

Bei weiteren Fragen wenden Sie sich bitte an marketing@inline-info.com

www.inline-info.com

Disclaimer

InLine® ist eine Marke der INTOS ELECTRONIC AG | Siemensstraße 11 | D-35394 Gießen

Dokumentation © 2026 INTOS ELECTRONIC AG

Alle Rechte vorbehalten. Ohne schriftliche Zustimmung des Herausgebers darf dieses Dokument auch nicht auszugsweise in irgendeiner Form reproduziert werden oder unter Verwendung elektronischer, mechanischer oder chemischer Verfahren vervielfältigt oder verarbeitet werden.

Es ist möglich, dass das vorliegende Dokument noch drucktechnische Mängel oder Druckfehler aufweist. Die Angaben in diesem Dokument werden jedoch regelmäßig überprüft und Korrekturen in der nächsten Ausgabe vorgenommen. Für Fehler technischer oder drucktechnischer Art und ihre Folgen übernehmen wir keine Haftung. Alle Warenzeichen und Schutzrechte werden anerkannt. Änderungen im Sinne des technischen Fortschritts können ohne Vorankündigung vorgenommen werden. Unsere Produkte, einschließlich der Verpackung, sind kein Spielzeug, sie könnten kleine Teile und scharfe Objekte enthalten. Bitte von Kindern fernhalten.